

Mi·Light® Bedienungsanleitung



Model No.: iBox2

www.lumina-swiss.ch

Features

Die iBox ist die 2. Version des WiFi-Routers von MiLight. Das App für den Smartphone kommt mit einem neuen UI und neuen Funktionen. Die Verbindungsherstellung zum Home-Router wurde auch vereinfacht.



App mit Long Distance Control
Mit dem Smartphone-App können Sie über das WiFi die LED Beleuchtung von überall ansteuern. IOS, Android 4.3 und höher



Kompatibilität
2.4 GHz RF Chip, kompatibel mit allen Mi-Light Produkten



Timer-Funktion
Automatisches Ein- und Aus mit Timerfunktion

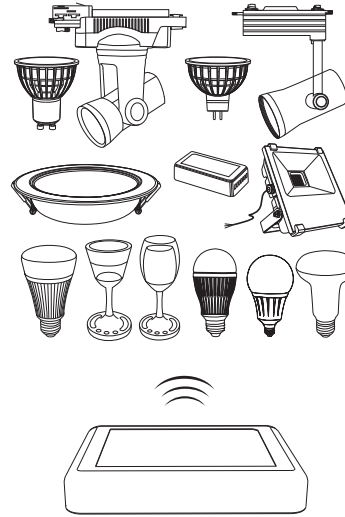

Kompatibel mit allen Mi-Light 2.4 GHz Produkten

Parameters

Model Nr.: iBox2
Input: DC5V / 500mA
Protokoll: 2.4 GHz, WiFi 802.11b/g/n
Dimension: 90.5 x 66 x 15 mm
Gewicht: 36g

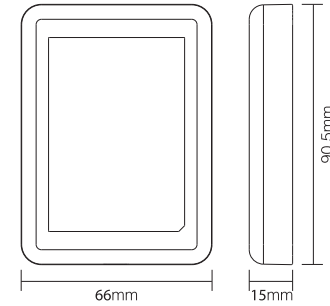

Instructions

Den Mi-Light WiFi-Router mit dem gelieferten USB Kabel an einem USB Power Adapter anschliessen, DC5V / 500mA

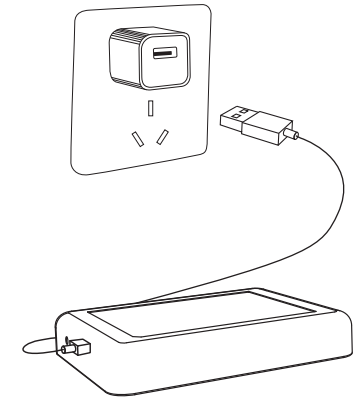

APP Download

Im App Store oder Google Play Store nach „Mi-Light 3.0“ suchen und das Gratis-App herunterladen. (Android 4.3 oder höher)

Der Link zum App finden Sie unten im QR-Code (einfach scannen)



Smart Configuration

1 WLAN-Konfiguration auf dem Smartphone öffnen und mit dem Mi-Light Router verbinden.



2 Optional: Bei Erstinbetriebnahme nicht notwendig.

WiFi-Router mit „RST“ Taste zurücksetzen.

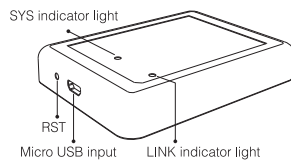

3 Mi-Light 3.0 App öffnen und auf die + Taste oben rechts klicken um mit der Konfiguration zu beginnen.

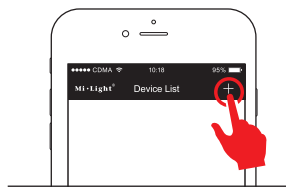

4 AP-Link auswählen, danach die SSID Ihres Haus-Wlan auswählen und das Passwort eingeben.

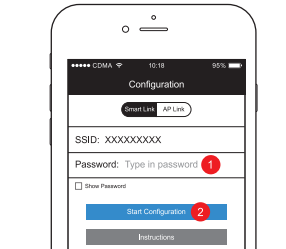

5 Nach erfolgreicher Konfiguration verbindet sich Ihr Mobile-Phone automatisch wieder mit Ihrem Haus-Wlan.

Danach auf „Searching for Device“ unten im App klicken. Pairing mit dem Control-Box gemäss Anleitung auf der rechten Seite fortfahren.

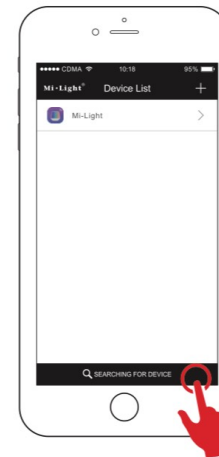

Pairing WiFi Router mit dem LED-Empfänger:

1. Im Fernbedienungs-Screen in der App auf das Pairing-Symbol klicken
2. Den LED-Empfänger 5 Sek. vom Strom nehmen und wieder anschliessen.
3. Innett 3 Sekunden 1x auf den Link Button (grün) klicken.

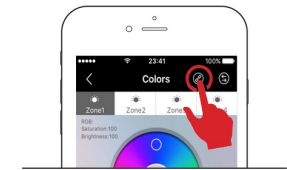

Hinweis:

Falls der Router sich nicht ins Haus-Wlan einloggen kann ist es ratsam, die WiFi Ihres Haus-Wlans auf 2.4 GHz statt 5 GHz kurzzeitig umzustellen. Nach der Konfiguration des Mi-Light Routers können Sie Ihr Haus-Wlan wie gehabt wieder auf 5 GHz einstellen.



Made in China

